

Standard Installation (Türschließer auf Türblatt)

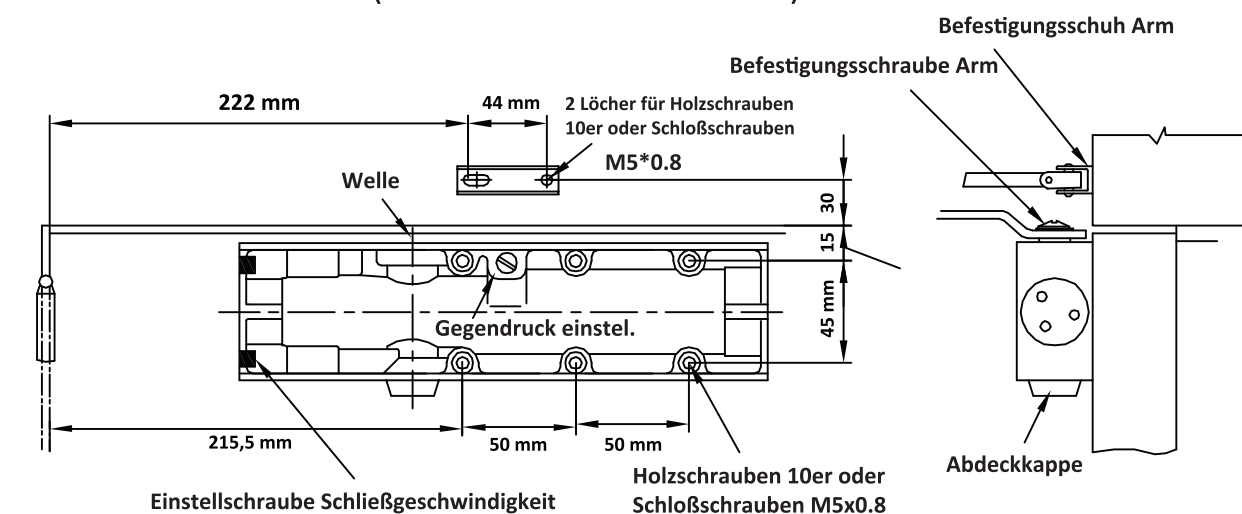

Position der Arme und Index-Einstellungen

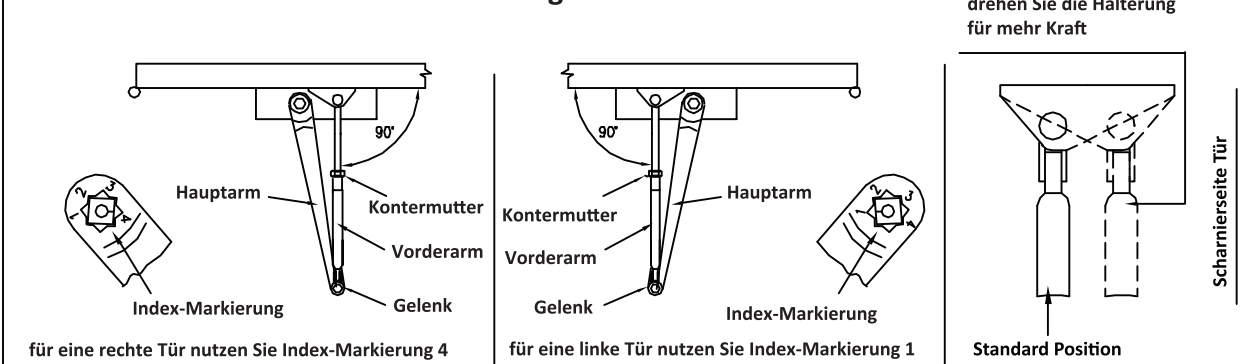

Umgedrehte Installation (Türschließer auf Türrahmen) bis max. 70 mm Rahmentiefe

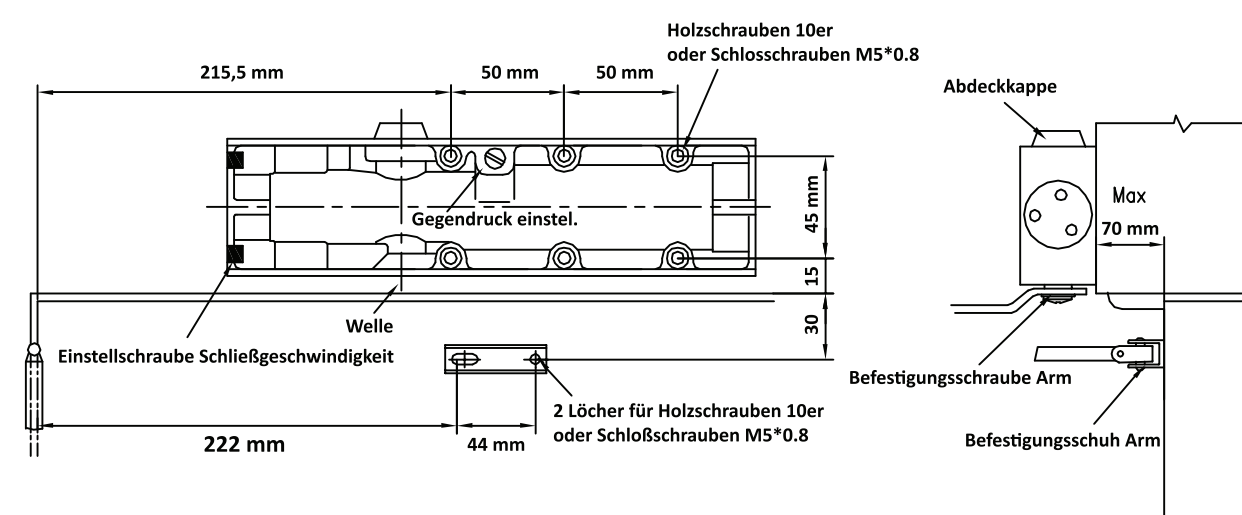

Position der Arme und Index-Einstellungen

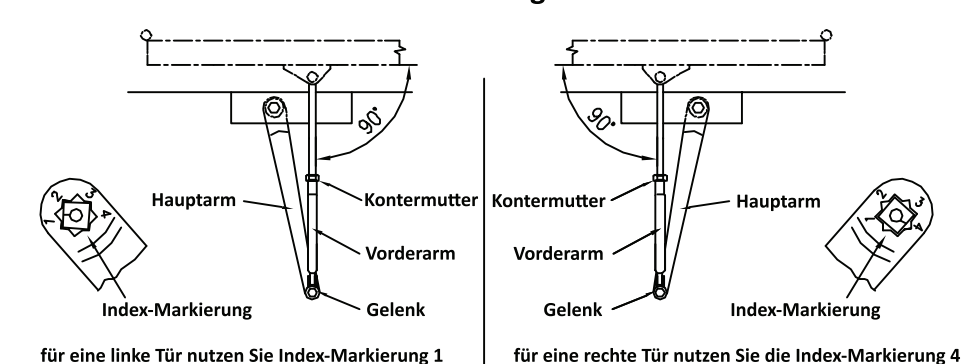

Anleitung SCHARTEC Obentürschließer D2024

- Artikelnummer: ST610002
- Modell: D2024
- Farbe: silber
- zulässige Türbreite: 850 - 1100 mm
- zulässiges Türgewicht: 25 - 85 kg
- Öffnungswinkel: bis zu 180°
- getestet auf: 500.000 Zyklen



Category of use	Number of test cycles	Test door mass/kg	Fire behavior	Safety	Corrosion resistance
4	8	24	1	1	3

Erklärung Türart

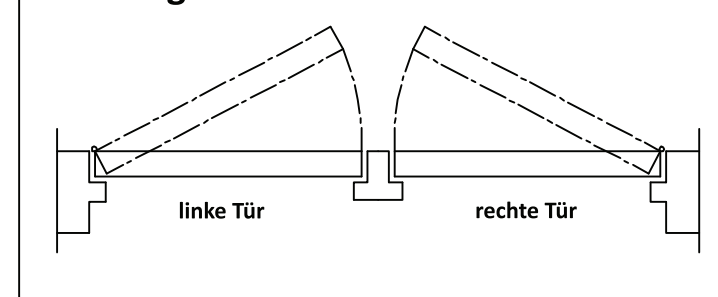

Fedkraft & Ventileinstellungen

- A = Schließ-Bereich 180°-15°
- B = Einklinke-Bereich 15°-0°
- C = Gegendruckbereich 70°-160°

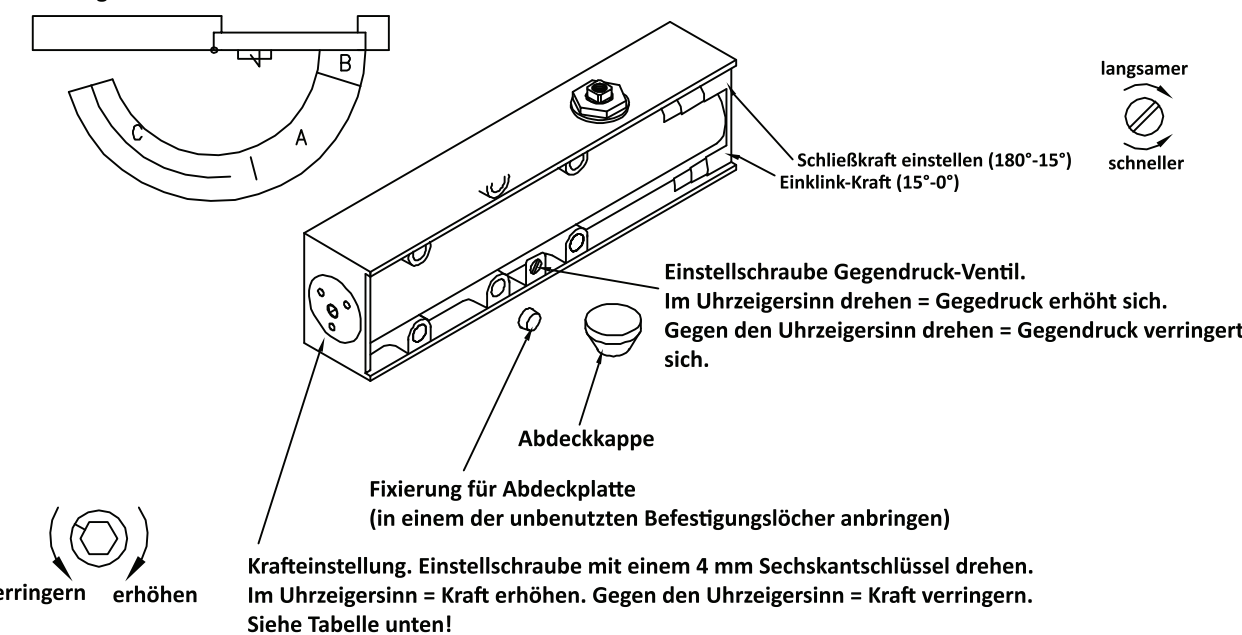

Größe	Umdrehungen	Richtung
2	6	gegen Uhrzeigersinn
3	0	Werkseinstellung
4	7	im Uhrzeigersinn

