

Position der Arme und Einstellung

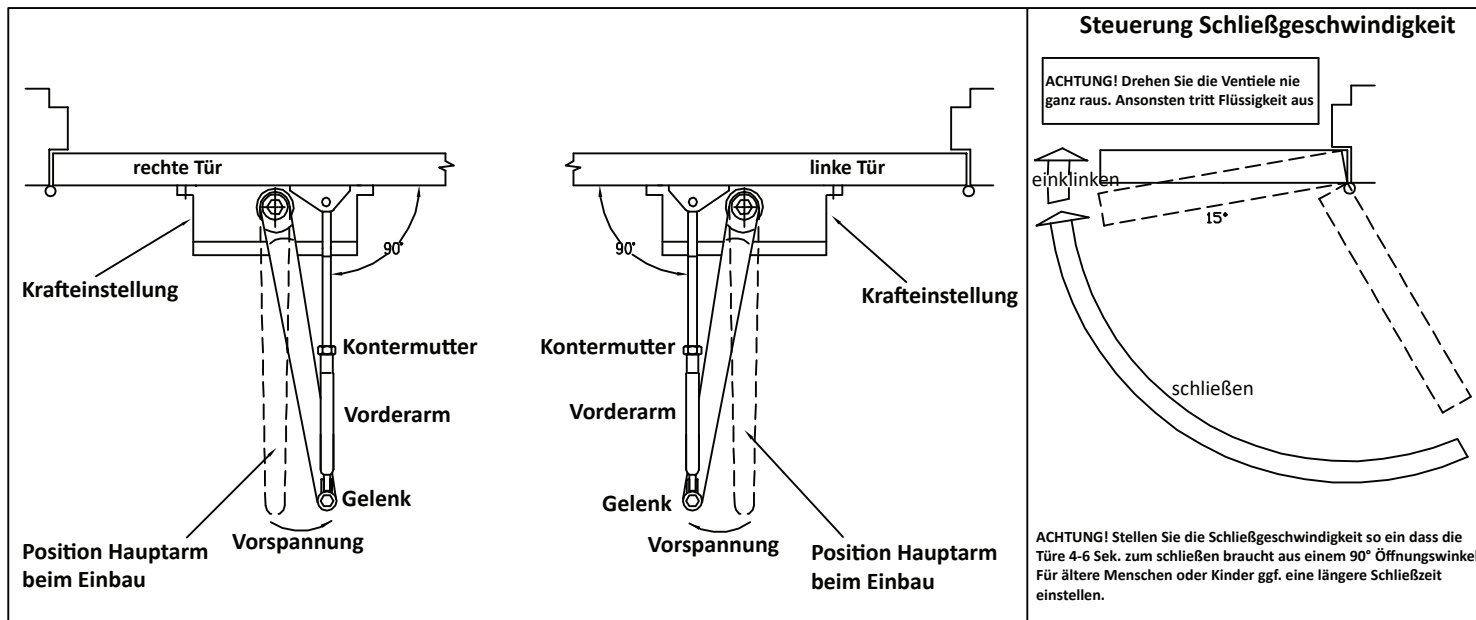

Standard Installation auf der Zugseite (Türschließer auf Türblatt)

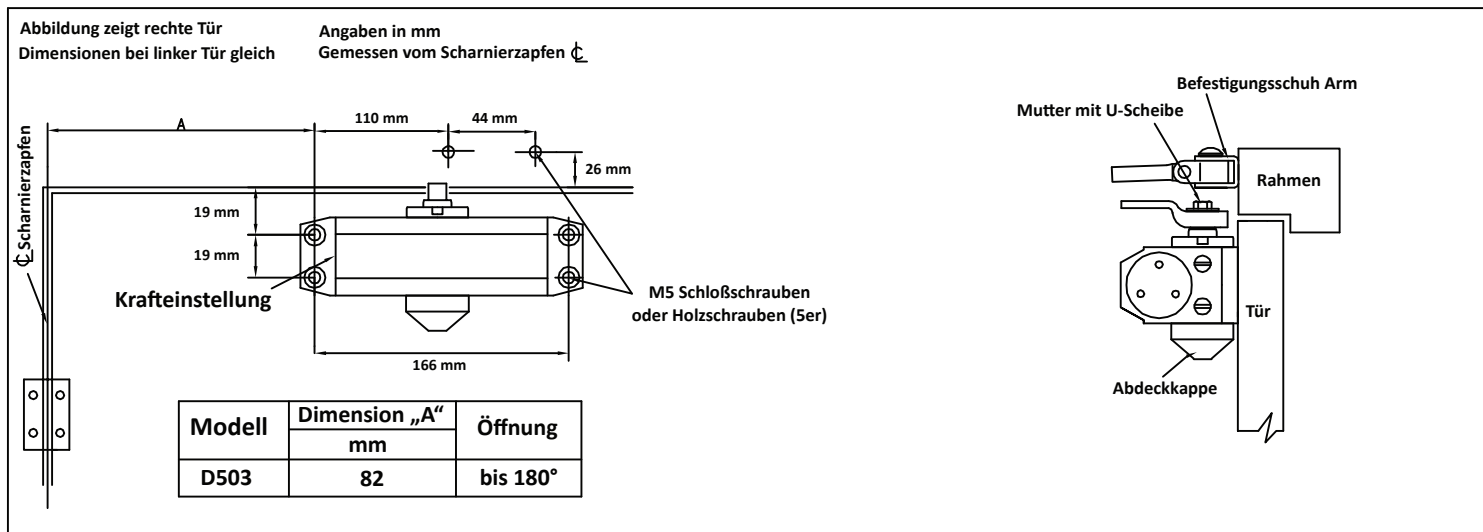

Installation auf der Druckseite (Türschließer auf Türrahmen)

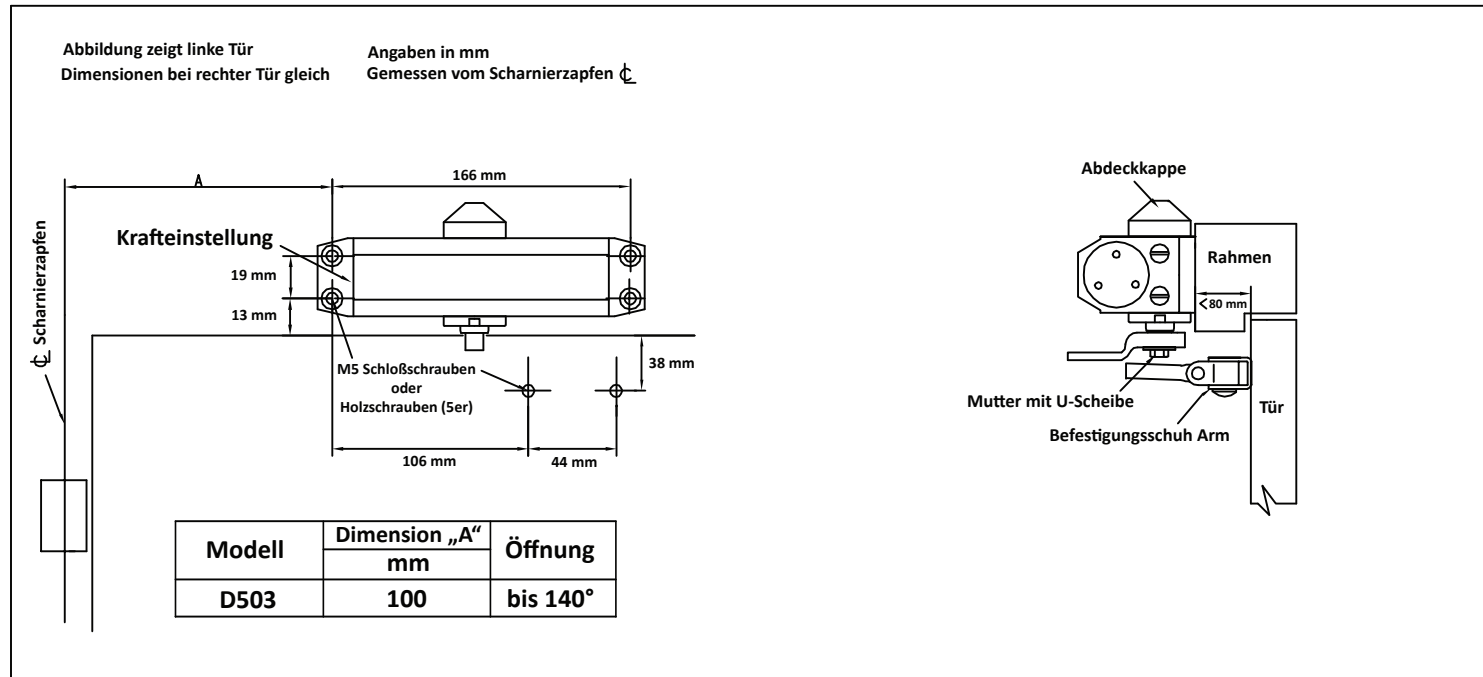

Anleitung SCHARTEC Obentürschließer D503

- für Türgewicht: 45-65 kg
- für Türbreiten: bis 950 mm
- Model: D503
- Artikelnummer: ST610001

